

# KERAMA MARAZZI

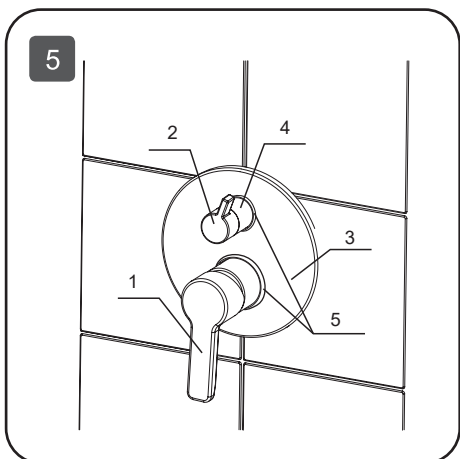
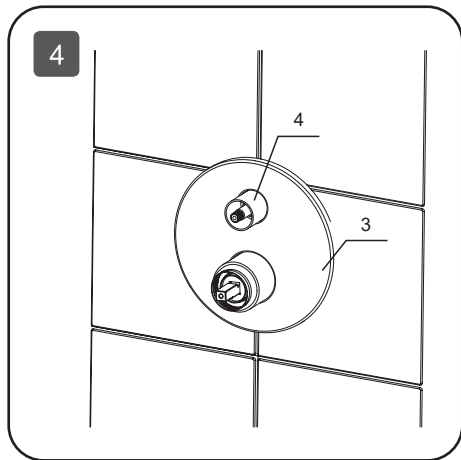
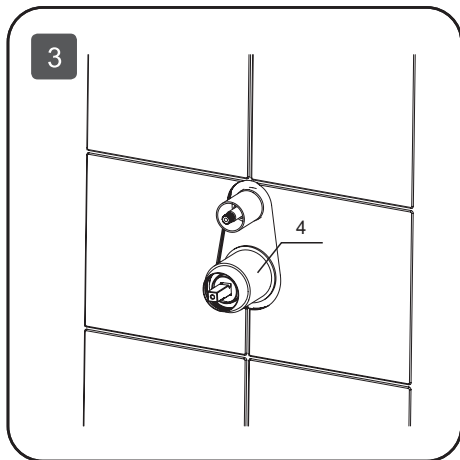

Изготовлено по заказу: ООО «Керама Марацци»  
 Юридический адрес: 302024, Россия, Орловская область, г.о. город Орёл, г. Орёл,  
 ул. Итальянская, стр. 5  
 Адрес производства: Паини Рубинеттерия, Виа Кремосина, 43, 28076 Погно, Италия

# KERAMA MARAZZI

## Встраиваемый смеситель для душа с дивертором Фьоретто V2CR6911KM Инструкция по монтажу

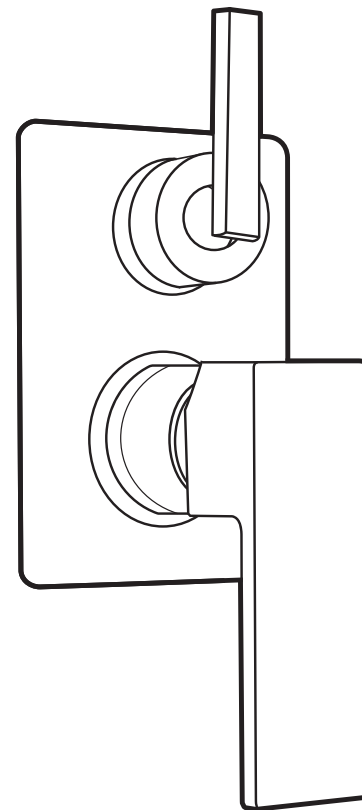

Потребуется дополнительный инвентарь для надежного монтажа изделия, который не входит в комплект поставки.

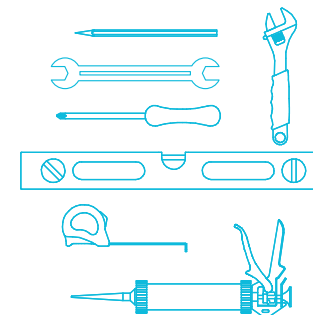

## УВАЖАЕМЫЙ ПОКУПАТЕЛЬ!

Благодарим Вас за выбор продукции KERAMA MARAZZI! Наша продукция изготавливается из высококачественных материалов и прослужит Вам не менее 25 лет при соблюдении правил установки и эксплуатации изделия. Продукция KERAMA MARAZZI проходит тщательный контроль на всех этапах производства и имеет все необходимые сертификаты!

**Данная техническая документация по изделию предназначена только для слесаря - сантехника или соответствующих специалистов.**

## КОМПЛЕКТАЦИЯ:

№	Наименование	Кол-во
1.	Ручка смесителя	1
2.	Ручка дивертора	1
3.	Декоративная накладка	1
4.	Корпус смесителя	1
5.	Уплотнительное резиновое кольцо	2
6.	Инструкция по монтажу	1
7.	Гарантийный талон	1

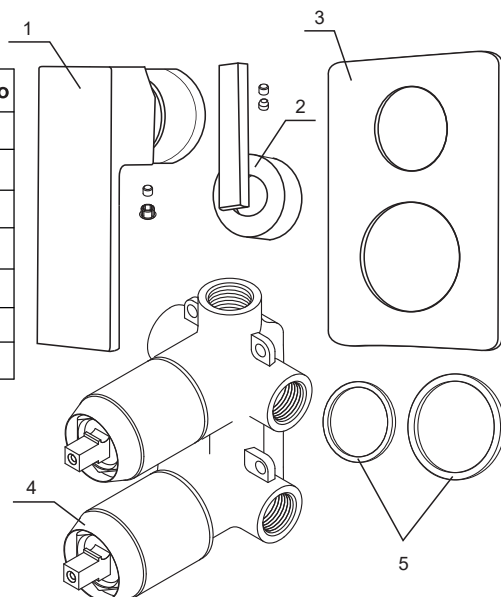

№	Технические характеристики	Значение
1.	Диапазон рабочего давления	max 0,63 МПа (6,3 бар)
2.	Диапазон рекомендованного давления	min 0,05 МПа (0,5 бар), рекомендуется 0,1 - 0,5 МПа (1-5 бар)
3.	Испытательное давления	0,9 МПа (9 бар)
4.	Расход при давлении воды 0,3 МПа (3 бар)	10,5 л/мин
5.	Температура горячей воды на входе	max 70°C
6.	Область применения	для холодной и горячей воды
7.	Материал корпуса	латунь
8.	Материал присоединительных деталей к водопроводной сети	сталь, резина

При давлении в водопроводе более 0,5 МПа (5 бар) рекомендуется установить редуктор давления. Необходимо избегать больших перепадов давлений в подсоединениях холодной и горячей воды.

## ИНСТРУКЦИЯ ПО МОНТАЖУ

Для правильной и качественной установки настоятельно рекомендуем воспользоваться услугами квалифицированных специалистов. Обязательна установка фильтров грубой очистки воды не более 100 мкм, как для холодной, так и для горячей воды!

**Во избежании повреждения гальванопокрытия, используйте в необходимых случаях инструмент с мягкими накладками.**

1. Перед началом монтажа точно определите местоположение всех сантехнических изделий и разведите водопроводные трубы.
2. В намеченном месте установки смесителя подготовьте нишу для корпуса. Нишу подготавливаем путем штробирования стены. Ее глубину и размеры необходимо предусмотреть с учетом размеров корпуса смесителя. При определении глубины ниши необходимо учесть толщину будущей отделки и глубину, на которую может быть установлен смеситель от поверхности будущей стены с отделкой.
3. Установите смеситель, подключив к нему водопроводные трубы и закрепите его на стене.

**KERAMA MARAZZI не несет ответственности за любые убытки, возникающие прямо или косвенно в результате повреждения изделия и его компонентов при несоблюдении указанных выше рекомендаций.**

4. Включите систему водоснабжения. Проверьте герметичность всех соединений при закрытом положении смесителя. При необходимости произведите дополнительную затяжку и герметизацию соединений.
5. На время отделки стены хромированные части корпуса смесителя и дивертора закрываются пластиковыми колпаками, входящими в комплект.
6. После окончания отделки стены пластиковые колпаки необходимо снять и установить декоративную панель, ручки корпуса и дивертора.
7. Включите систему водоснабжения, проверьте при закрытом положении смесителя герметичность всех соединений. При необходимости произведите дополнительную затяжку и герметизацию соединений.

